

# SPC

## PERFORMANCE®

## 3.0° ADJUSTABLE BALL JOINT - INSTRUCTION SHEET

## 3.0° JOINT À ROTULE AJUSTABLE - INSTRUCTIONS D'INSTALLATION

## 3.0° MUÑÓN AJUSTABLE - INSTRUCCIONES DE INSTALACIÓN.

This part should only be installed by personnel who have the necessary skill, training and tools to do the job correctly and safely. Incorrect installation can result in personal injury, vehicle damage and / or loss of vehicle control.

Cette pièce doit être installée uniquement par du personnel possédant la compétence, la formation et les outils appropriés pour effectuer le travail correctement et de façon sécuritaire. Une installation incorrecte peut occasionner des blessures corporelles, des dommages au véhicule et/ou la perte de contrôle du véhicule.

Esta pieza sólo debe instalarse con personal que posea la experiencia, entrenamiento y herramientas adecuadas para ejecutar el trabajo de manera correcta y segura. Una instalación errónea podría ocasionar lesiones personales, daños al vehículo / o pérdida de control sobre el vehículo.

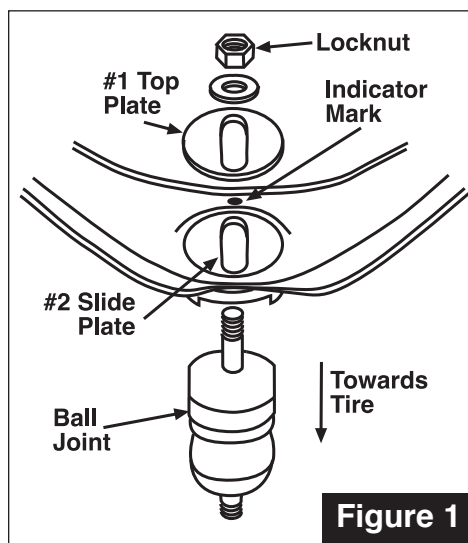

Figure 1

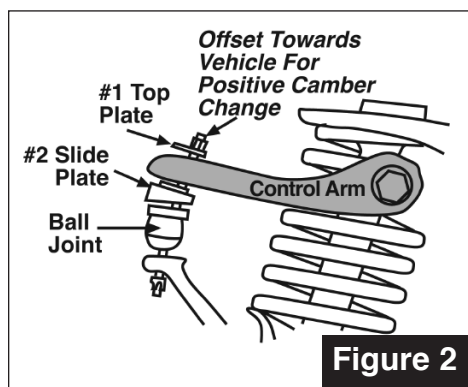

Figure 2

## INSTRUCTIONS

1. This product is designed for *positive* camber change only.
  2. Before beginning any alignment, always check for loose or worn parts, tire pressure, and odd tire wear patterns.
  3. Raise and support the front of the vehicle. Remove tire and wheel assembly. Remove cotter pin and nut from upper ball joint.
  4. Break the ball joint to spindle taper using Specialty Products' tool #8370 then press out the ball joint, using ball joint press, Specialty Part #72509
  5. Position slide plate (#2) on under side of arm. Align slot in slide plate so that it points directly towards the tire (*Figure #1*) and press into the arm using ball joint press, Specialty Part #72509.
  6. Position offset of top stud toward *INSIDE* of car (*Figure #2*). Install ball joint through slot and align machined grooves. Install top plate (#1) so that the shoulder engages in the control arm hole. Install washer and locknut making sure washer fits onto recessed area of nut.
  7. Install ball joint stud into spindle, torque nut to manufacturer's specification and install cotter pin.
  8. Reinstall wheel assembly. Install alignment equipment and re-compensate.
  9. Adjust for correct camber by slightly loosening top lock nut and sliding joint in or out.
- NOTE: JOINT WILL SLIDE WHEN NUT IS LOOSE. USE CARE WHEN MAKING ADJUSTMENTS!**
10. Tighten top locknut to 120 lb-ft.
  11. Re-check camber, set toe and road test the vehicle.

**Always check for proper clearance between suspension components and other components of the vehicle.**



## Specialty Products Company®

P.O. Box 923 • Longmont, CO 80502 • (303) 772-2103 • Fax: (303) 772-1918 • www.specprod.com • www.spcperformance.com • Email: info@specprod.com  
**1-800-525-6506 Toll Free Technical Hot Line • Ligne d'assistance technique sans frais • Línea gratuita de asistencia técnica**

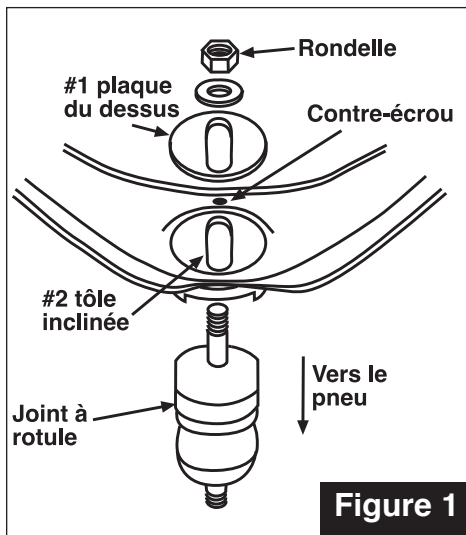

Figure 1

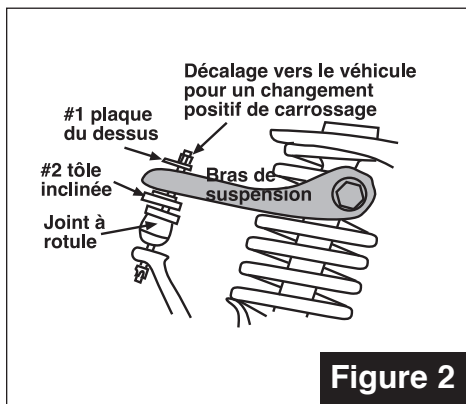

Figure 2

## INSTRUCTIONS

1. Ce produit est conçu pour le changement **positif** de carrossage seulement.
2. Avant de débiter un nouvel alignement, toujours vérifier s'il y a des pièces lâches ou usées, la pression du pneu et l'usure inhabituelle des pneus.
3. Lever et soutenir le devant du véhicule. Enlever le pneu et l'ensemble roue. Enlever la goupille fendue et l'écrou du joint de rotule supérieur.
4. Briser le joint à rotule au cône broche du manchon conique en utilisant l'outil **#8370** de Specialty Products, puis appuyer sur le joint à rotule, avec une presse pour rotule Specialty Products **#72509**.
5. Positionner la tôle inclinée (**#2**) sur le dessous du côté du bras. Aligner la gorge dans la tôle inclinée de manière à ce qu'elle pointe directement vers le pneu (**Figure #1**) et appuyer sur le bras avec la presse pour rotule, Specialty Products **#72509**.
6. Positionner le décalage du crampon supérieur vers l'INTÉRIEUR de la voiture (**Figure #2**). Installer le joint à rotule à travers la gorge et aligner les rainures usinées. Installer la plaque du dessus (**#1**) de façon à ce que l'épaulement s'engage dans le trou du bras de suspension. Installer la rondelle et le contre-écrou en s'assurant que la rondelle s'ajuste avec la partie renforcée de l'écrou.
7. Installer le crampon du joint à rotule dans l'axe, coupler l'écrou selon les spécifications du fabricant et installer la goupille fendue.
8. Réinstaller l'ensemble roue. Installer l'équipement d'alignement et réajuster.
9. Ajuster pour un carrossage approprié en relâchant légèrement le contre-écrou du dessus et en faisant glisser le joint vers l'intérieur ou l'extérieur.

**REMARQUE : LE JOINT GLISSE QUAND L'ÉCROU EST LÂCHE. ÊTRE PRUDENT EN EFFECTUANT LES AJUSTEMENTS!**

10. Resserrer le contre-écrou supérieur à 120 lb-pi.

**Toujours vérifier qu'il y a un dégagement approprié entre les composantes de suspension et les autres composantes du véhicule.**

11. Revérifier le carrossage, ajuster le pincement et effectuer un essai sur route avec le véhicule.

## INSTRUCCIONES

1. El presente producto fue diseñado solo para efectuar ajustes **positivos** del ángulo de caída.
2. Previo a dar inicio al procedimiento de alineación, proceda a inspeccionar y a verificar que no existan partes flojas o con desgaste, chequear la presión de las llantas y a cerciorarse de que las llantas no presenten patrones de desgaste desiguales.
3. Proceda a levantar y a proporcionar sustento a la sección frontal del vehículo. Proceda a extraer el conjunto de la llanta y de la rueda. Extraiga el pasador de retención y la tuerca de la parte superior del muñón.
4. Proceda a romper el muñón en la conicidad del huso empleando la herramienta de Specialty Products **#8370** y proceda a empujar hacia afuera el muñón utilizando la prensa para muñones, con la pieza de Specialty Parts Especialidades **#72509**.
5. Coloque la placa deslizante (**#2**) en la parte inferior del brazo. Alinee la ranura en la placa deslizante de manera que apunte directamente hacia la llanta (**Figura # 1**) y presiónela hacia el brazo empleando la prensa para muñones de Specialty Products **#72509**.
6. Posicione el ajuste de compensación del tope del espárrago hacia ADENTRO del vehículo (**Figura #2**). Coloque el muñón a través de la ranura y alinéelo con los surcos maquinados. Instale la placa del tope (**# 1**) de manera que el hombro encaje en el orificio del brazo de control. Coloque la arandela y la tuerca asegurándose de que la arandela ajuste sobre el área en la que caía la tuerca.
7. Coloque el espárrago del muñón en el huso del eje, imprima torque a la tuerca de acuerdo a las especificaciones del fabricante y coloque el pasador de retención.
8. Coloque nuevamente el conjunto del ensamblado de la rueda. Instale el equipo de alineación y proceda a compensar de nuevo.
9. Proceda a efectuar los ajustes por el ángulo de caída (camber) aflojando ligeramente la tuerca de seguridad del tope y deslizando el muñón hacia adentro o hacia afuera.

**NOTA: EL MUÑÓN SE DESLIZARÁ CUANDO LA TUERCA ESTÉ FLOJA. ¡TENGA CUIDADO CUANDO LLEVE A CABO LOS AJUSTES!**

10. Aplique torque de 120 lb-ft (libras-pie) a la tuerca de seguridad del tope.

**Verifique que siempre exista la tolerancia adecuada entre los componentes de la suspensión y los otros componentes del vehículo.**

11. Vuelva a verificar el ángulo de caída (camber), ajuste la divergencia y conduzca el vehículo para probarlo.

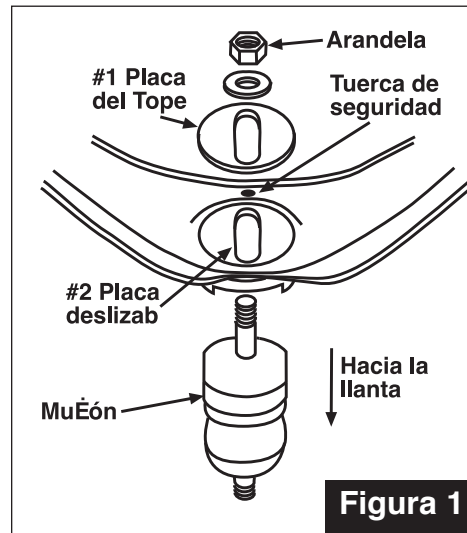

Figure 1

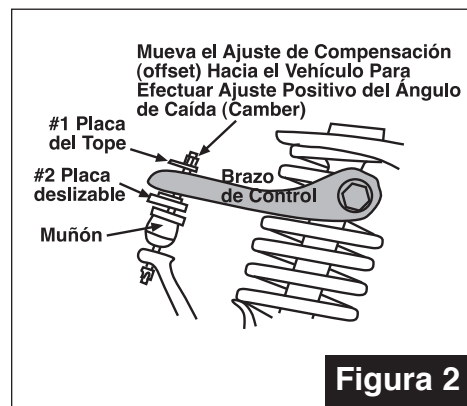

Figure 2